

FITINOX S.R.L.

Ingeniería en accesorios para instrumentación y piping
Industria Argentina, con calidad que se exporta.

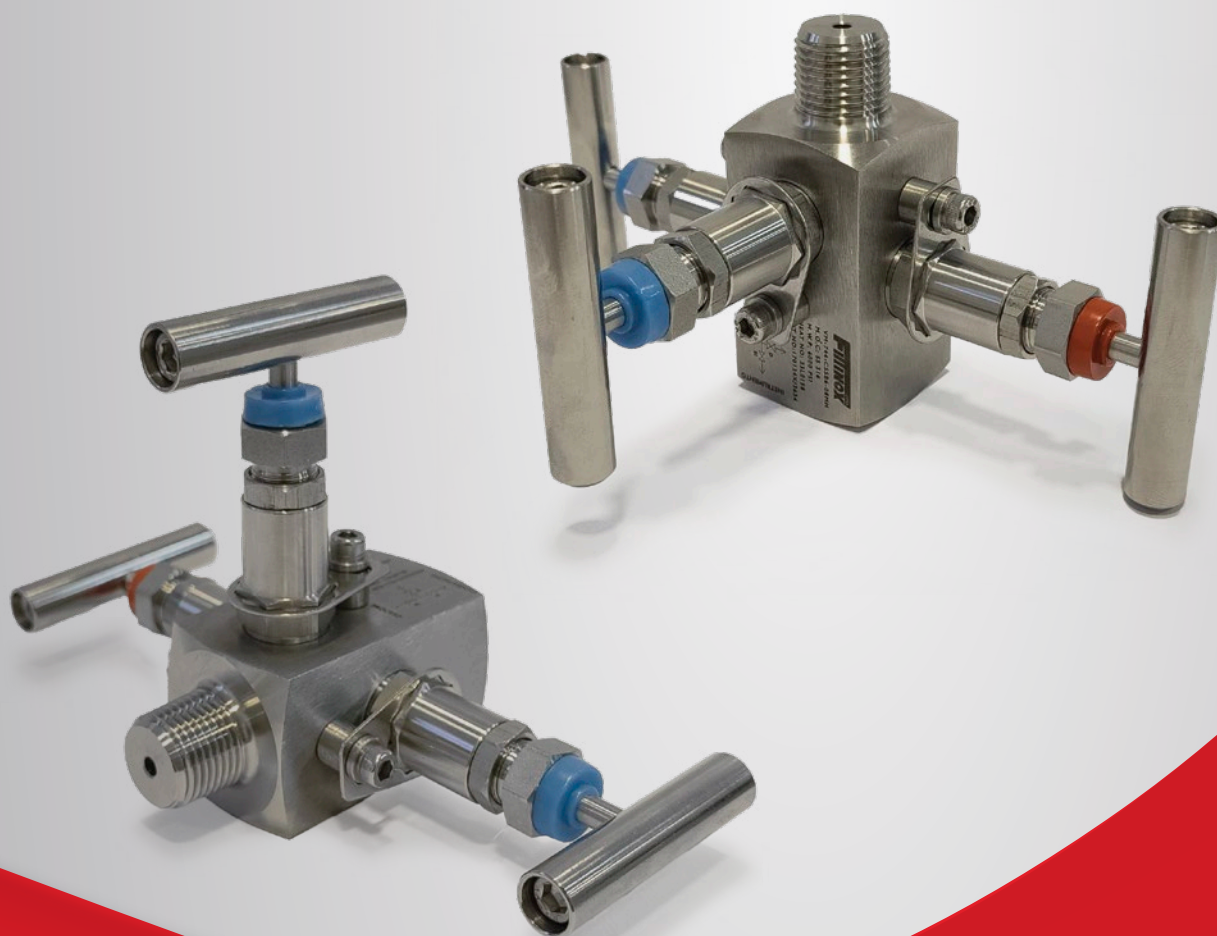

VÁLVULAS DE DOBLE BLOQUEO Y PURGA



www.fittinox.com.ar



CARACTERÍSTICAS TÉCNICAS

- Como ya conoces nuestras Válvulas de bloqueo y Purga ahora tenemos válvulas con DOBLE Bloqueo y purga.
- Para servicios severos, fluidos peligrosos, alta temperatura o algun otro factor que haga que tu seguridad tenga una segunda barrera.
- Nuestra válvula cuenta con doble bloqueo en tandem, lo que hace que se proteja doblemente al manometro.
- Siempre tenga en cuenta la secuencia de operación, en primer lugar se bloquea con la válvula Nro 1 y en segundo lugar con la Nro 2, ambas estan indicadas con el capuchón de PVC color azul para el desbloqueo, siempre hacerlo en el sentido contrario, primero la Nro 2 y luego la Nro 1 (En caso de dudas, ver diagrama de flujo)
- La valvula de purga esta indicada con el capuchon de PVC color Rojo.

NRO DE PARTE	NOMBRE	MATERIAL	CANT.
1	Punta de Aguja	ASTM A 479 GR 316	3
2	Vastago	ASTM A 479 GR 316	3
3	Empaquetadura	PTFE	3
4	Arandela	ASTM A 479 GR 316	6
5	Bonete	ASTM A 479 GR 316	3
6	Tuerca Ajuste	Acero Inoxidable	3
7	Prensa Empaquetadura	ASTM A 479 GR 316	3
8	Tapa polvo	PVC	3
9	Manija	Acero Inoxidable	3
10	Tornillo allen	Acero Inoxidable	3
11	Cuerpo	ASTM A 479 GR 316	1
12	Tapon Purga	ASTM A 479 GR 316	1
13	Seguro	Acero Inoxidable	3
14	Espaciador	Acero Inoxidable	3
15	Tornillo allen	Acero Inoxidable	3

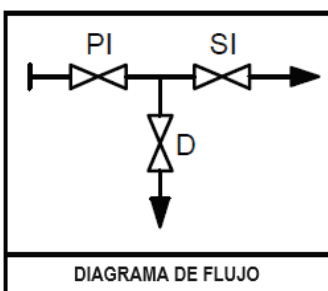
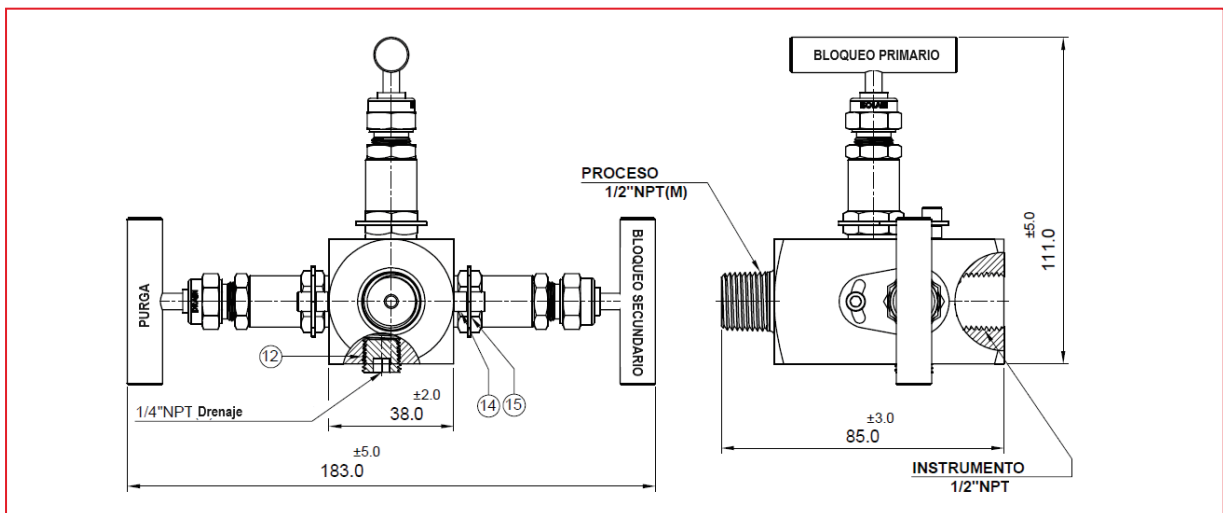
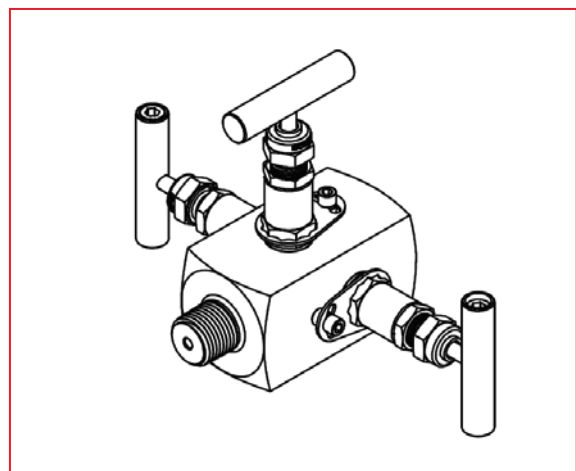
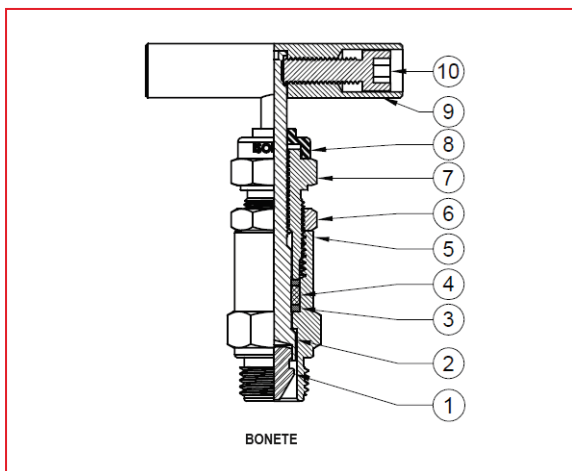

CODIGO	EXTREMOS	PURGA	ORIFICIO	CALIDAD	SERIE
VM-744-CSSB6-08MH	1/2" NPT M/H	1/4" NPT H	4mm	AISI 316	6000